

# LCDarm

www.LCDarm.ir

راهنمای نصب پایه دیواری

TWM-510 SMA series

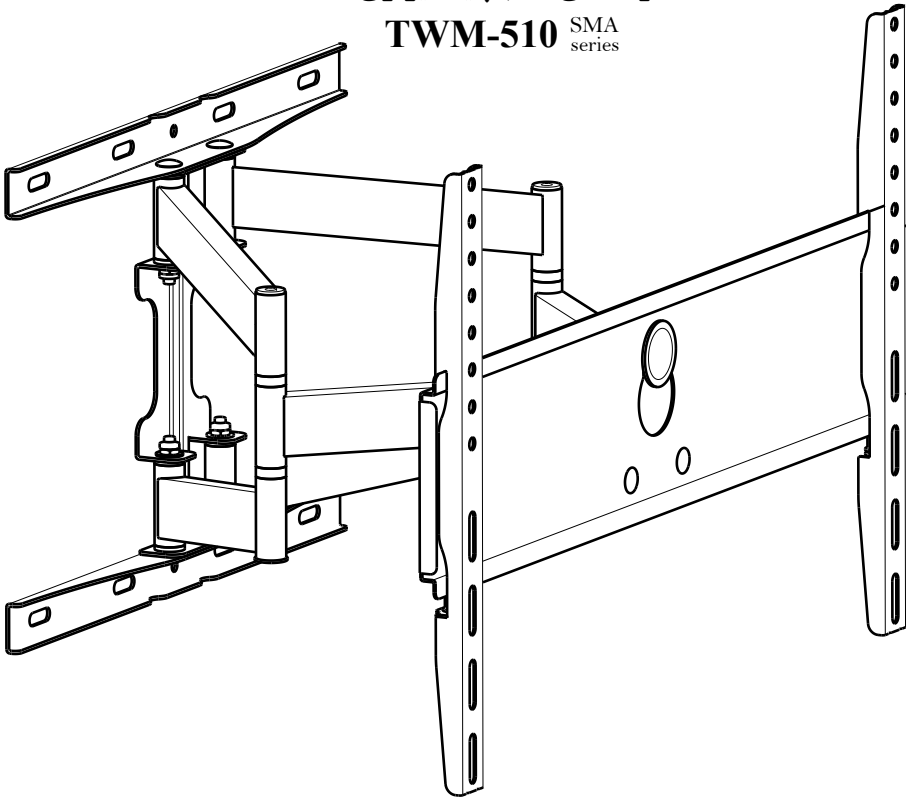

سایز های مانیتور های قابل نصب : 42" ~ 75 "

حداکثر وزن قابل تحمل : 35 Kg

میزان شیب (TILT) :  $-3^{\circ}$  ~  $+10^{\circ}$

فاصله از دیوار : 51 Cm

وزن خالص : 6.5 Kg

**هشدار :** لطفا قبل از نصب پایه راهنمای نصب را مطالعه نمایید. 

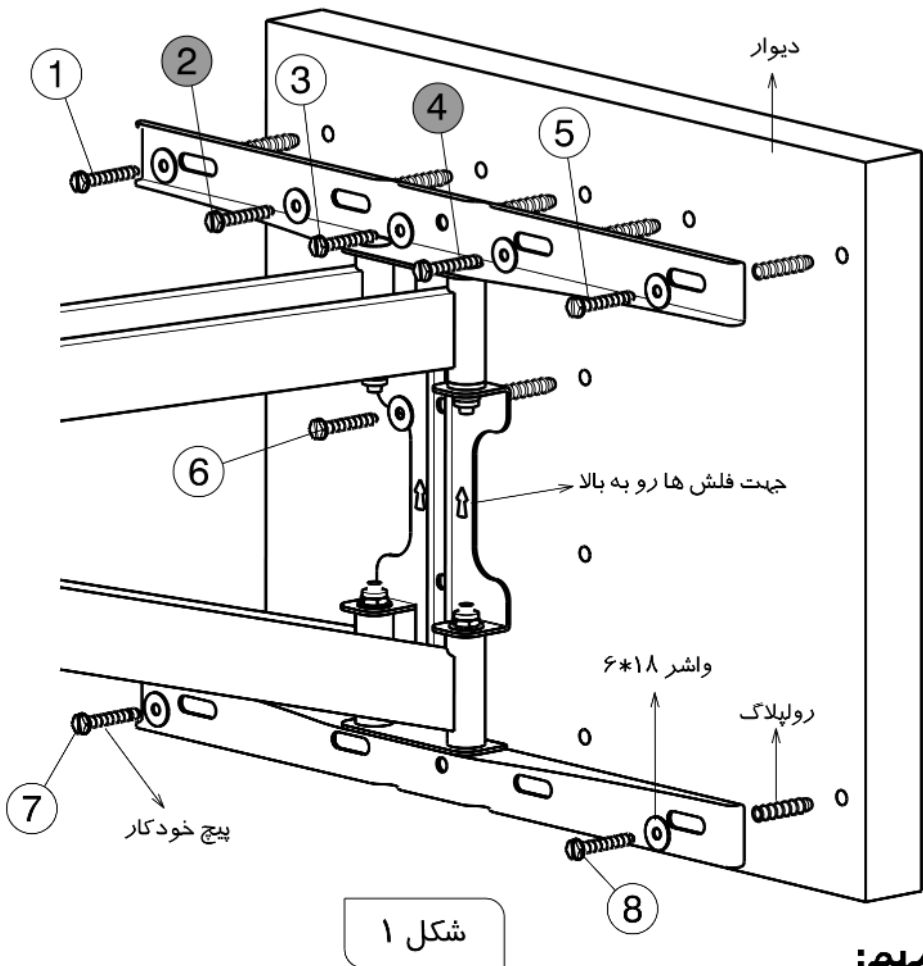

شکل ۱

## نکته مهم:

توجه داشته باشید قبل از انجام عملیات سوراخکاری چنانچه نوع دیوار محل نصب سفالی است و استحکام کافی را ندارد، بستن حداقل ۸ پیچ شماره ۱ تا ۸ در محل های نشان داده شده در شکل ۱ ضروری است.

اگر دیوار از نوع بتنی است می توانید از بستن پیچ های شماره «۲ و ۴» صرف نظر کنید. در هر صورت بستن پیچ های بیشتر موجب اطمینان خاطر بیشتر خواهد بود.

## گام اول:

بعد از قرار دادن رولپلاگ ها در جای خود طوری پایه را روی دیوار نگه دارید که جهت فلش ها رو به بالا باشد، سپس پیچ خودکار و واشر ها را به ترتیب در جای خود محکم کنید.

## گام دوم:

در این مرحله بازوها را با پیچ‌های مناسب موجود در بسته بندی به تلویزیون ببندید. توجه داشته باشید که قلاب به سمت بالا و پیچ تثبیت به سمت پایین باشد.

(شکل ۲)

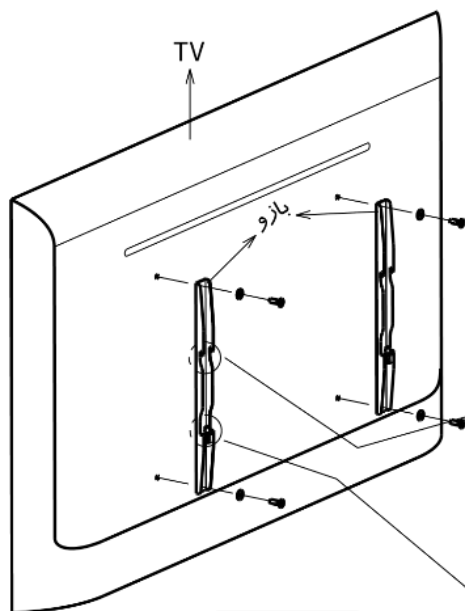

شکل ۲

## گام سوم:

در این مرحله تلویزیون را که قبلاً بازوها بر روی آن نصب شده به صورت مورب به سینی نزدیک کنید تا قلاب‌ها بر روی لبه سینی قرار گیرند.

(شکل ۳)

سپس پیچ تثبیت انتهایی بازو را محکم کنید.

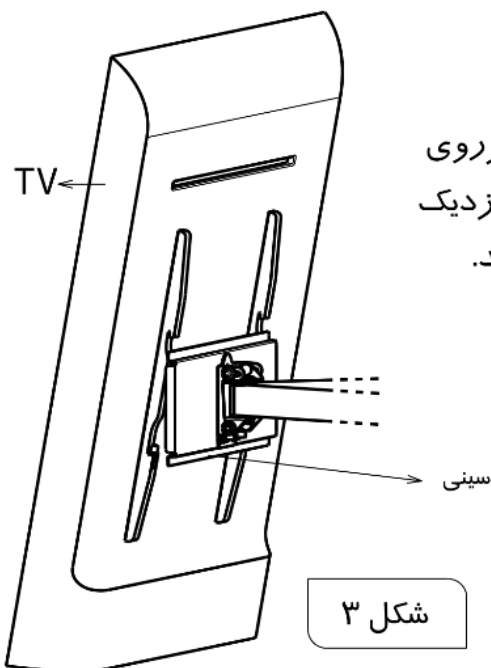

شکل ۳

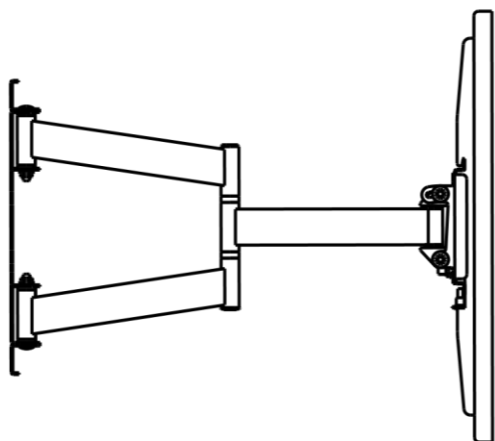

حداکثر فاصله از دیوار: ۵۱۵ میلیمتر

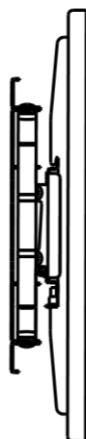

حداقل فاصله از دیوار: ۶۲ میلیمتر

قابلیت شیب ۳- درجه  
جهت برطرف کردن ناترازی  
احتمالی ناشی از وزن تلویزیون

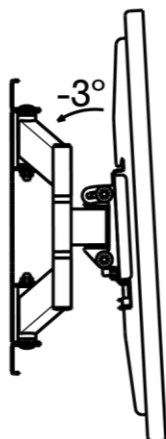

قابلیت شیب ۱۰+ درجه

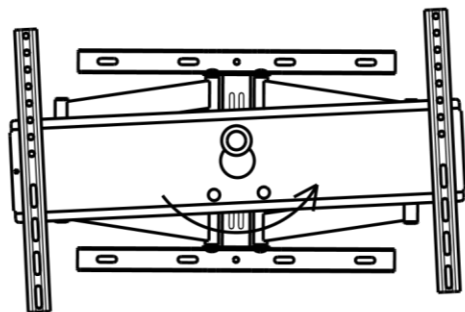
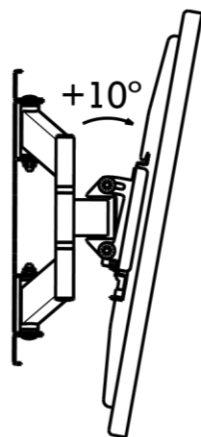

قابلیت چرخش ۳- درجه  
جهت تراز کردن افقی  
تلویزیون بعد از نصب

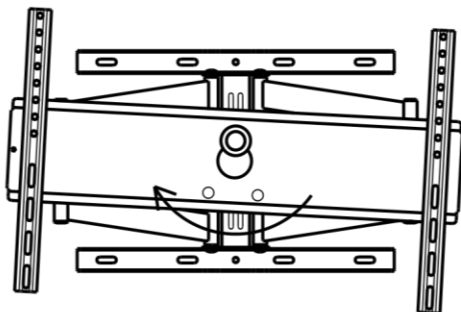

قابلیت چرخش ۳+ درجه  
جهت تراز کردن افقی  
تلویزیون بعد از نصب